

# Calibri a corsoio

Per tutte le esigenze quotidiane



# Uno strumento indispensabile

I calibri a corsoio sono gli strumenti di misura dimensionale più utilizzati al mondo. La loro semplicità, maneggevolezza e praticità d'uso ne fanno gli strumenti preferiti da tutti i tipi di utilizzatori.

Con la sua vasta gamma di modelli, TESA offre a tutti la possibilità di trovare lo strumento più adatto alle proprie necessità e rispondere così a tutte le esigenze della metrologia odierna.

A quadrante, digitale o a nonio? Con o senza trasmissione dei dati? Per quali tipi di applicazioni? Queste sono solo alcune delle domande più frequenti a cui la gamma di calibri a corsoio TESA risponde, proponendo dei prodotti che soddisfano al meglio le esigenze quotidiane della maggior parte degli utilizzatori.

## Calibri a corsoio universali

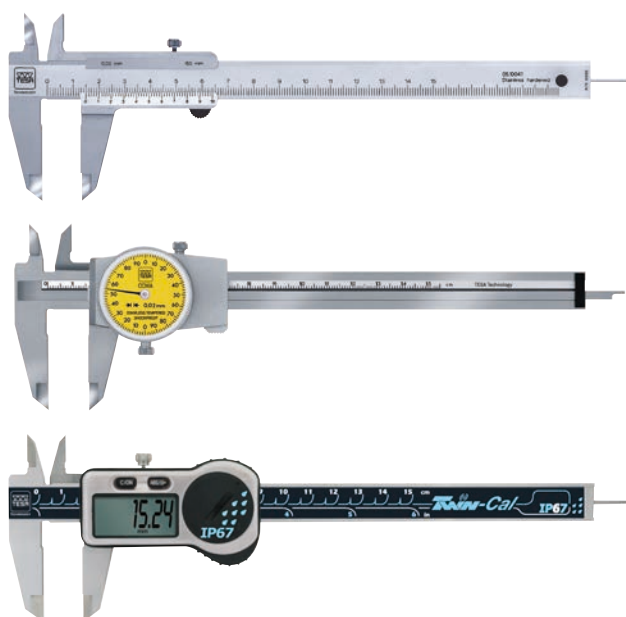

**Versioni disponibili:** a nonio, a quadrante, digitale

## Calibri a corsoio da officina



**Versioni disponibili:** a nonio, digitale

## Calibri a corsoio di profondità



**Versioni disponibili:** a nonio, digitale

## Calibri a corsoio speciali



**Versioni disponibili:** a nonio, digitale

# La sicurezza di un prodotto di qualità

I prodotti TESA sono soggetti, sin dalla fase del loro sviluppo, a severe norme interne, allineate ai più restrittivi standard internazionali. E' grazie a questo attento controllo che tutti gli strumenti TESA soddisfano la "Carta della Qualità", che ci sforziamo di mantenere sempre ai massimi livelli.



## Utilizzo fluido del corsoio

Le aste di ogni strumento sono appositamente lappate per ottenere una qualità di scorrimento superiore alla media degli strumenti disponibili sul mercato. Pertanto, la guida perfetta del corsoio conferisce a questa parte mobile dello strumento uno scorrimento dolce e regolare, che consente un posizionamento molto più preciso, eliminando così qualsiasi rischio di slittamento dei becchi di misura.



Alta qualità di scorrimento del corsoio sull'asta per un comfort di utilizzo ottimale.

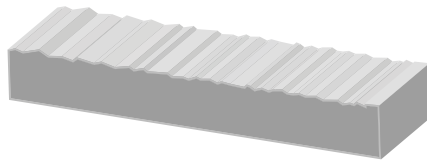

Asta TESA lappata

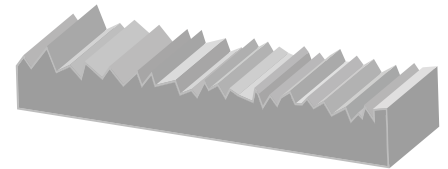

Asta rettificata



## Comfort di utilizzo

Questi strumenti sono spesso soggetti ad un uso quotidiano costante. Pertanto, il comfort di utilizzo è sicuramente un fattore importante! La maggior parte degli strumenti ha un rivestimento soft-touch per una migliore ergonomia.



Maneggevolezza, display, tasti, scorrimento, sono stati appositamente studiati per consentire un'esperienza di misura piacevole ed affidabile.



## Costruzione robusta

Tutti i modelli integrano dei materiali ampiamente collaudati ed utilizzati nella produzione di componenti industriali tradizionali. Trattandosi di strumenti generalmente soggetti ad un uso frequente, è fondamentale che la loro resistenza sia garantita nel tempo. Una scelta oculata dei materiali, associata ad adeguati trattamenti termici, consente di raggiungere un'elevata resistenza all'usura e alla corrosione.



L'utilizzo in officina richiede stabilità dei componenti per garantire l'affidabilità dello strumento nel tempo.



## Pronti ad ogni sfida

In un ambiente difficile come l'officina, gli strumenti sono spesso soggetti a vari tipi di contaminazioni (olio, acqua,...). Tali condizioni non sono ottimali per strumenti contenenti componenti elettronici. E' il motivo per cui alcuni modelli digitali della gamma prevedono un alto grado di protezione (IP67) per garantire la longevità dello strumento nonostante le svariate proiezioni e sollecitazioni a cui potrebbe essere soggetto.



**Indice di protezione contro la penetrazione di corpi solidi**

6 = tenuta stagna contro le polveri

**Indice di protezione contro la penetrazione di liquidi**

7 = protezione contro gli effetti dell'immersione

# Calibro a corsoio a nonio

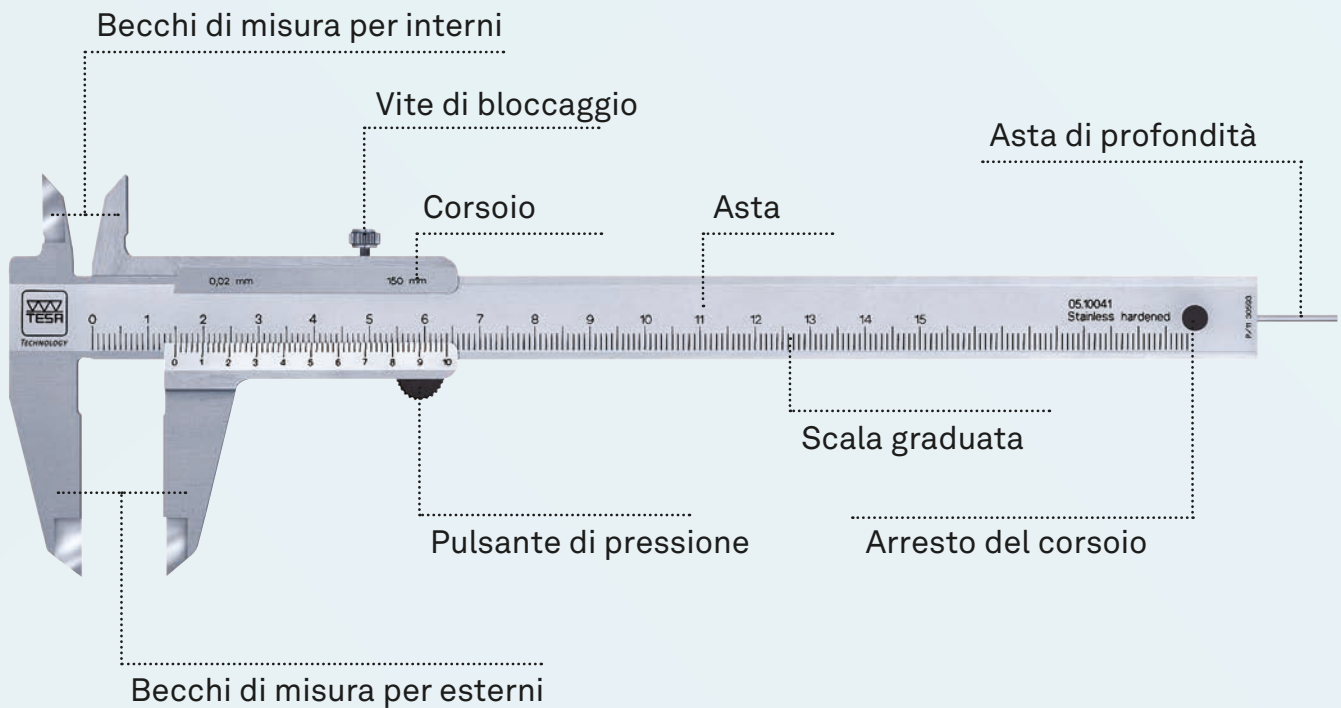

# Calibro a corsoio digitale

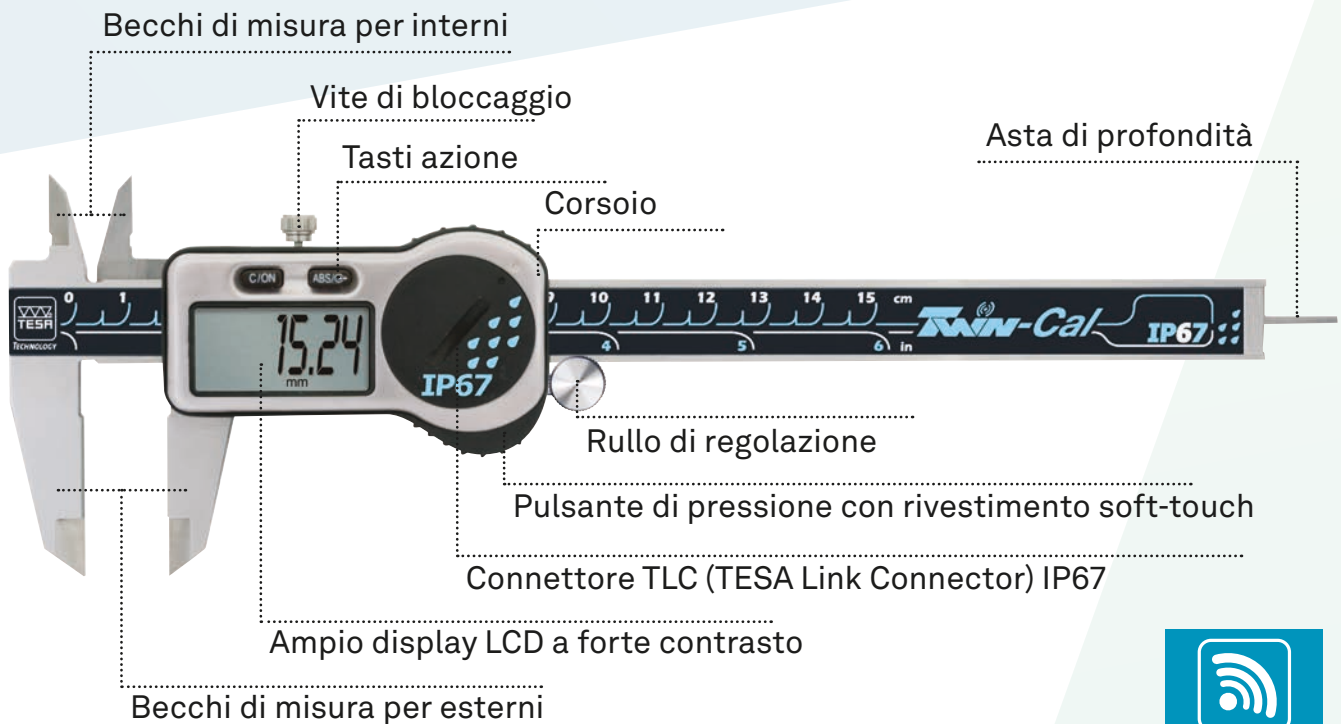

# Calibro a corsoio a quadrante

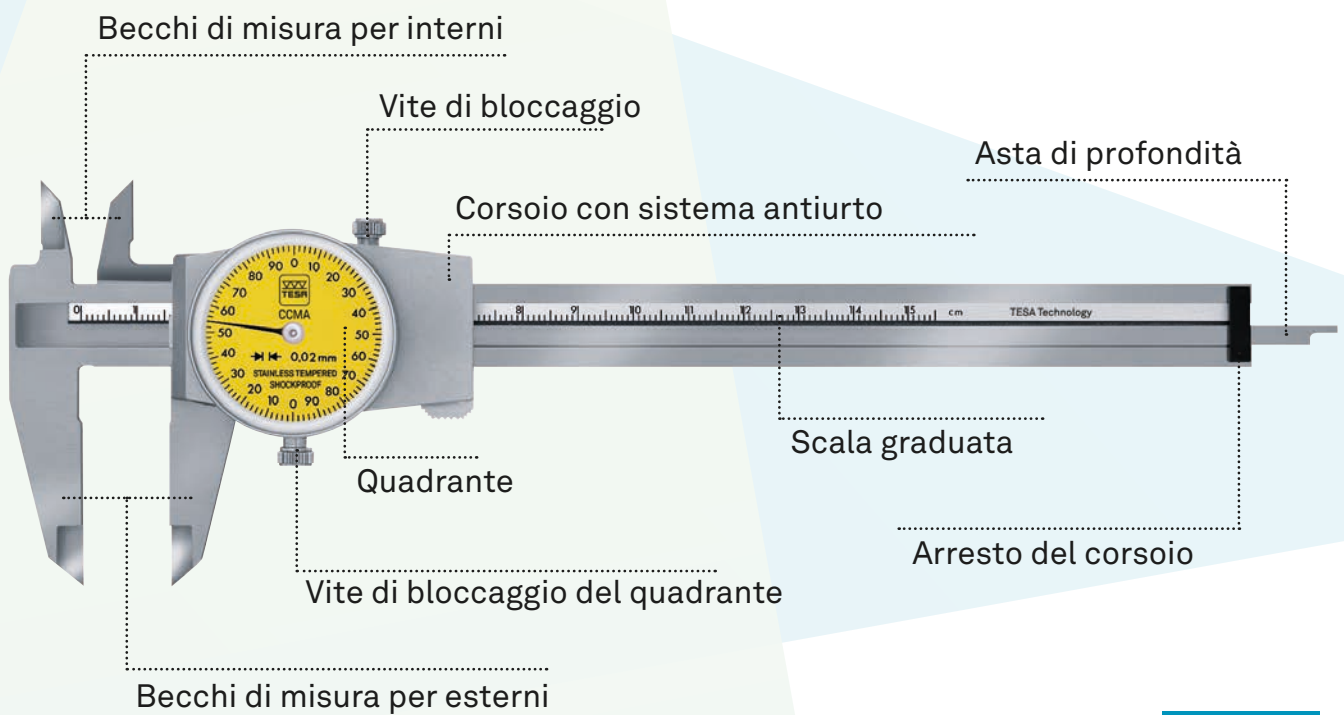

# Esempi di misura

## Calibri a corsoio universali



Misura di esterni

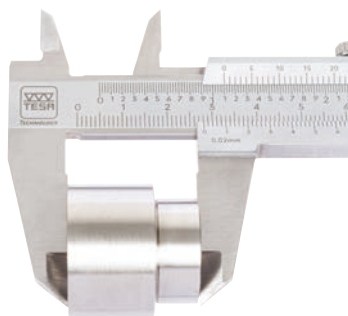

Misura di interni



Misura di spallamenti

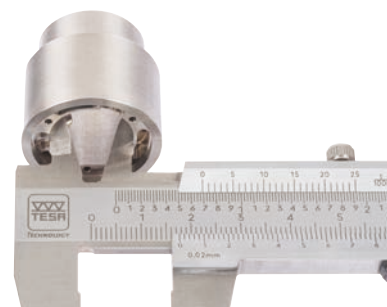

Misura di profondità

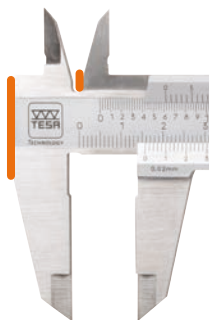

## Calibri a corsoio da officina



Misura di esterni

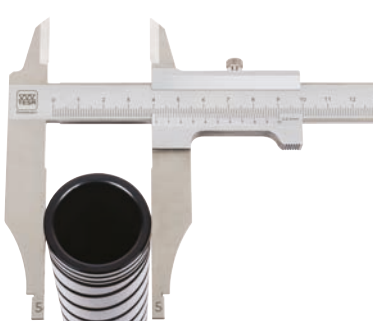

Misura di interni



Misura di esterni

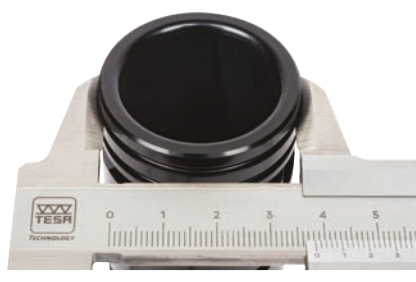
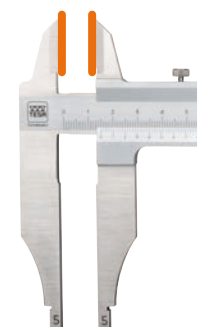

## Calibri a corsoio di profondità

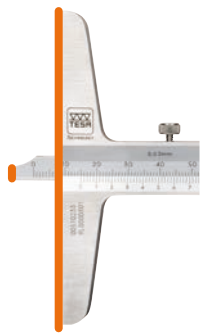

Misura con superficie ridotta



Misura con piedino fisso



Misura con punta



Misura con piedino girevole

## Calibri a corsoio speciali

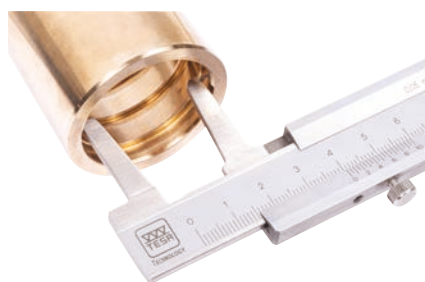

Misura di gole



Misura di interni



Misura con punta

# Gestione dei dati



## Con o senza cavo

Alcuni calibri digitali possono essere collegati ad un PC mediante il connettore TLC (TESA Link Connector) posto sulla parte frontale dello strumento. Lo scopo di tale collegamento, che può essere eseguito via cavo o in modalità wireless, è di inviare i valori misurati ad un software in grado di elaborarli.

Sono disponibili diversi formati di connettori. Per maggiori informazioni, vedere il capitolo degli accessori.



## Recuperare i dati in tutta semplicità

I calibri a corsoio digitali, come la maggior parte degli strumenti digitali TESA, sono compatibili con il [software gratuito TESA DATA-VIEWER](#), che consente una gestione semplice e rapida dei dati di misura per esportare i risultati in un software di elaborazione dati o creare automaticamente file in formati comuni quali \*.xls, \*.csv o \*.txt.

Il software può essere scaricato gratuitamente dal sito [TESAtechnology.com](#)





## Compilare un modello di report in tempo reale

Con il software [TESA DATA-DIRECT](#) è possibile misurare uno o più pezzi meccanici ed inviare i dati, formattati automaticamente, in un modello di report preparato in precedenza (ad esempio in Excel). Al termine di una misura, il report è direttamente accessibile.

A differenza del software TESA DATA-VIEWER, questo software consente la ricezione programmata di dati in modo continuo (data pooling). Permette anche la gestione automatica delle celle soggette alla ricezione dei dati (cell management).



## Il software statistico semplice e rapido

Il software SPC (Statistical Process Control) [TESA STAT-EXPRESS](#) è un mezzo semplice per elaborare dei programmi di misura a partire dai quali è possibile calcolare in tempo reale tutte le caratteristiche statistiche importanti. Di facile apprendimento, gestisce anche automaticamente i report di misura.



Compatible with



## Per la statistica esigente

Per gli operatori con esigenze elevate, i software [Q-DAS](#) sapranno rispondere in modo idoneo alle richieste più specifiche:

- controllo e riferibilità
- recupero automatico dei dati
- impostazione di tabelle
- gestione della Qualità
- ottimizzazione dei processi produttivi
- monitoraggio della qualità del fornitore

# Errori massimi ammessi



Lunghezza misurata [mm]		A quadrante [μm]	A nonio [μm]			
da	a (compreso)	Tutte le risoluzioni	Universale		Da officina	
			0,02 mm	0,05 mm	0,02 mm	0,05 mm
0	10	±20	±30	±50	±30	±50
10	20	±20	±30	±50	±30	±50
20	30	±20	±30	±50	±30	±50
30	40	±20	±30	±50	±30	±50
40	50	±20	±30	±50	±30	±50
50	60	±20	±30	±50	±30	±50
60	70	±20	±30	±50	±30	±50
70	80	±20	±30	±50	±30	±50
80	100	±20	±30	±50	±30	±50
100	150	±30	±30	±50	±30	±50
150	200	±30	±30	±50	±30	±50
200	250	±30	±40	±50	±30	±50
250	300	±30	±40	±50	±40	±50
300	400	–	–	–	±40	±60
400	500	–	–	–	±50	±70
500	600	–	–	–	–	–
600	1000	–	–	–	–	–

Tutti i valori di questa tabella valgono per misure eseguite senza inversione della forza di misura e con uno zero fisso. Per tutti gli altri tipi di misure (ad esempio, utilizzando i becchi per interni) e per quelle eseguite con la base di misura di profondità, i valori della tabella devono essere aumentati di 20 μm.



A nonio [μm]			Digitale [μm]			
	Di profondità 0,02 mm	0,05 mm	Per gole	Universale 0,01 mm	Da officina 0,01 mm	Di profondità 0,01 mm
	±30	±50	Vedere pagina del prodotto	±20	±30	±20
	±30	±50		±20	±30	±20
	±30	±50		±20	±30	±20
	±30	±50		±20	±30	±20
	±30	±50		±20	±30	±20
	±30	±50		±20	±30	±20
	±30	±50		±20	±30	±20
	±30	±50		±20	±30	±20
	±30	±50		±20	±30	±20
	±40	±50		±30	±40	±30
	±40	±50		±30	±40	±30
	±40	±50		±30	±40	±30
	±40	±50		±30	±40	±30
	±50	±50		–	±40	±30
	±50	±50		–	±40	±30
	–	–		–	±40	±40
	–	–		–	±50	±40



Modello		Universale		Da officina	Profondità	Speciali
	Tipo	TESA-CAL	TWIN-CAL	TWIN-CAL	TWIN-CAL	TWIN-CAL
	Tasti	2	2	2	2	2
	Modo ABS	•	•	•	•	•
	Modo DIFF	•	•	•	•	•
	Azzeramento	•	•	•	•	•
	Risoluzione (0,01 mm / 0.0005 in)	•	•	•	•	•
	Conversione mm/in	•	•	•	•	•
	Display a forte contrasto	•	•	•	•	•
	LCD, 11 mm	•	•	•	•	•
	Modo stand-by automatico	•	•	•	•	•
	Trasmissione dati via cavo		•	•	•	•
	Trasmissione dati wireless		•	•	•	•
	Indicatore di batteria scarica	•	•	•	•	•
	Funzione OK/NOK*		•	•	•	•

\* con utilizzo congiunto del software TESA STAT-EXPRESS



# Modelli universali a quadrante



00510050



00510004



00510008

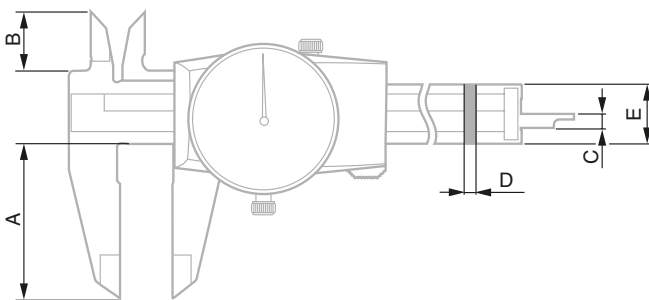

ISO 13385-1:2019



Acciaio inossidabile  
temprato  
Cremagliera in acciaio  
temprato e rettificato



Dispositivo antiurto



Quadrante girevole  $\varnothing$  32 mm  
con vite di bloccaggio





Vite di bloccaggio  
del corsoio

Codice articolo	Corsa di misura [mm]	Risoluzione [mm]	Rullo di regolazione [mm]/giro	Cassa	A [mm]	B [mm]	C [mm]	D [mm]	E [mm]	
00510050	150	0,01	1	–	metallica	40	13	1,5 x 1,9	3,2	15,5
075115821	150	0,02	1	–	metallica	40	13	1,5 x 1,9	3,2	15,5
00510008	150	0,02	2	–	metallica	40	13	1,5 x 1,9	3,2	15,5
00510004	150	0,02	2	–	plastica	40	13	1,5 x 1,9	3,2	15,5
00510045	200	0,02	2	●	metallica	50	18,6	1,5 x 1,9	3,6	15,5
00510046	300	0,02	2	●	metallica	64	20,6	1,5 x 1,9	4	15,5

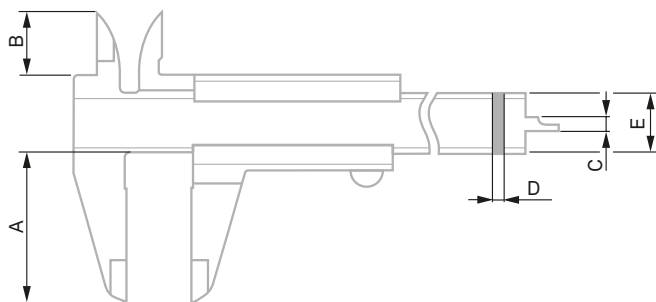
# Modelli universali a nonio



 ISO 13385-1:2019

 Acciaio inossidabile temprato

 Scale su fondo cromato opaco

 Scala principale leggermente ribassata, protetta contro l'usura

 Vite di bloccaggio del corsoio

Codice articolo	Corsa di misura		Risoluzione		Autobloccante	A	B	C	D	E
	[mm]	[in]	[mm]	[in]		[mm]	[mm]	[mm]	[mm]	[mm]
00510070	150		0,02		–	40	21	1,5 x 2	3	16
00530110	150	6	0,02	.001	–	40	21	1,5 x 2	3	16
00530121	150	6	0,02	.001	●	40	21	1,5 x 2	3	16
00510073	150		0,05		–	40	21	1,5 x 2	3	16
00530103	150	6	0,05	1/128	–	40	21	1,5 x 2	3	16
00530120	150	6	0,05	1/128	●	40	21	1,5 x 2	3	16
00510071	200		0,02		–	50	23,5	1,5 x 2	3,5	17
00530111	200	8	0,02	.001	–	50	23,5	1,5 x 2	3,5	17
00510074	200		0,05		–	50	23,5	1,5 x 2	3,5	17
00530104	200	8	0,05	1/128	–	50	23,5	1,5 x 2	3,5	17
00510072	300		0,02		–	64	27,5	1,5 x 2	4	20
00530112	300	12	0,02	.001	–	64	27,5	1,5 x 2	4	20
00510075	300		0,05		–	64	27,5	1,5 x 2	4	20
00530105	300	12	0,05	1/128	–	64	27,5	1,5 x 2	4	20

# Modelli universali digitali



trasmissione dati



IP67, senza trasmissione dati

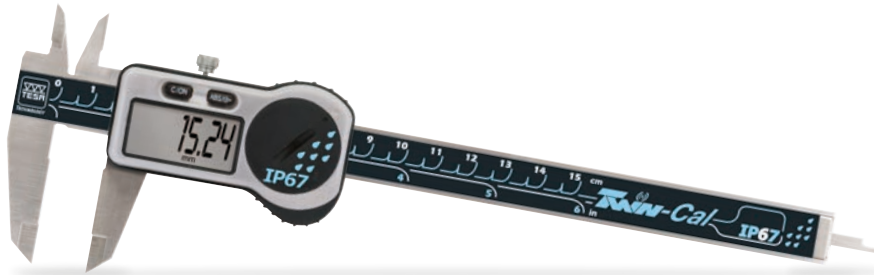

IP67, trasmissione dati

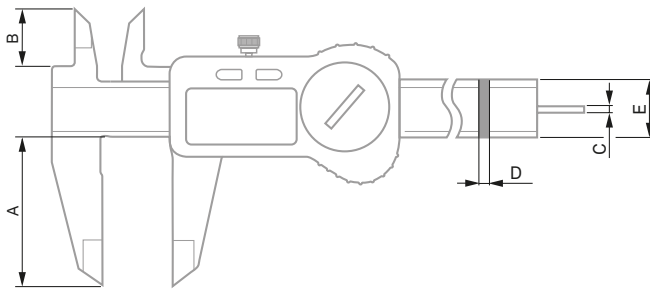

ISO 13385-1:2019



Acciaio inossidabile  
temprato



LCD, 11 mm



Risoluzione  
0,01 mm / .0005 in



Trasmissione dati  
(via cavo o wireless)





Vite di bloccaggio  
del corsoio

Codice articolo	Corsa di misura		Grado di protezione	Rullo di regolazione	Trasmissione dati	A	B	C	D	E
	[mm]	[in]				[mm]	[mm]	[mm]	[mm]	[mm]
00530094	150	6		●	●	40	16	Ø1,5	3,2	15,5
00530097	150	6		–	●	40	16	1,3 x 1,7	3,2	15,5
00530140	150	6	IP67	–	–	40	16	1,3 x 1,7	3,2	15,5
00530141	150	6	IP67	–	–	40	16	Ø1,5	3,2	15,5
00530319	150	6	IP67	–	●	40	16	1,3 x 1,7	3,2	15,5
00530320	150	6	IP67	–	●	40	16	Ø1,5	3,2	15,5
00530321	150	6	IP67	●	●	40	16	Ø1,5	3,2	15,5
00530095	200	8		●	●	50	20	1,3 x 1,7	3,6	15,5
00530142	200	8	IP67	●	–	50	20	1,3 x 1,7	3,6	15,5
00530322	200	8	IP67	●	●	50	20	1,3 x 1,7	3,6	15,5
00530096	300	12		●	●	64	22	1,3 x 1,7	4	15,5
00530143	300	12	IP67	●	–	64	22	1,3 x 1,7	4	15,5
00530323	300	12	IP67	●	●	64	22	1,3 x 1,7	4	15,5

# Modelli da officina a nonio

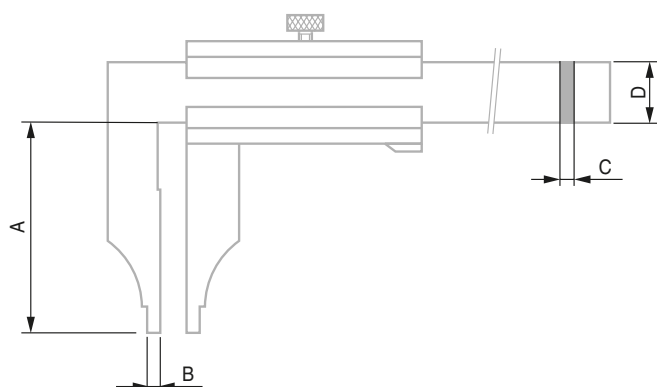
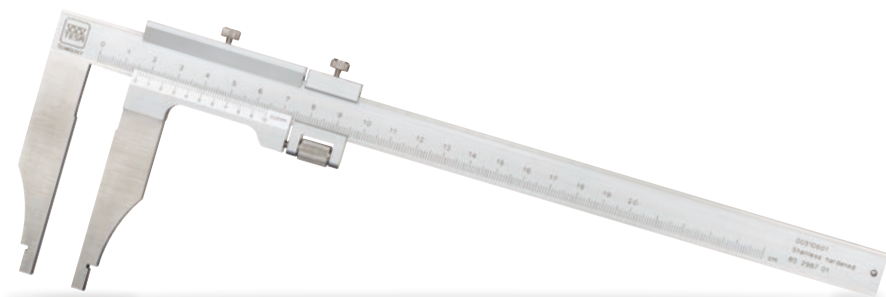
## con superfici di misura per interni arrotondate



 ISO 13385-1:2019

 Acciaio inossidabile temprato

 Scale su fondo cromato opaco

 Scala principale leggermente ribassata, protetta contro l'usura

 Vite di bloccaggio del corsoio

Codice articolo	Corsa di misura		Risoluzione		Regolazione micrometrica	A	B	C	D
	[mm]	[in]	[mm]	[in]					
00510509	200		0,02		–	60	5	3,5	17
00510601	200		0,02		●	60	5	3,5	17
00510506	200		0,05		–	60	5	3,5	17
00510602	200		0,05		●	60	5	3,5	17
00530506	200	8	0,05	1/128	–	60	5	3,5	17
00530602	200	8	0,05	1/128	●	60	5	3,5	17
00510521	300		0,02		–	90	5	4	20
00510621	300		0,02		●	90	5	4	20
00510522	300		0,05		–	90	5	4	20
00510622	300		0,05		●	90	5	4	20
00530522	300	12	0,05	1/128	–	90	5	4	20
00530622	300	12	0,05	1/128	●	90	5	4	20
00510541	500		0,02		–	150	10	6	28
00510641	500		0,02		●	150	10	6	28
00510542	500		0,05		–	150	10	6	28
00510642	500		0,05		●	150	10	6	28
00530542	500	20	0,05	1/128	–	150	10	6	28
00530642	500	20	0,05	1/128	●	150	10	6	28

# Modelli da officina digitali

con superfici di misura per interni arrotondate

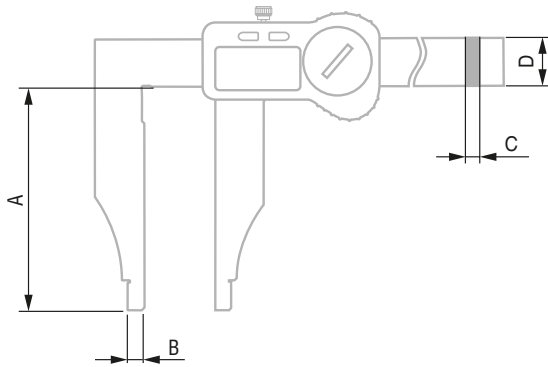

ISO 13385-1:2019

Acciaio inossidabile  
temprato

LCD, 11 mm

Risoluzione  
0,01 mm / .0005 inTrasmissione dati  
(via cavo o wireless)Vite di bloccaggio  
del corsoio

Codice articolo	Corsa di misura		Grado di protezione	Trasmissione dati	A	B	C	D
	[mm]	[in]			[mm]	[mm]	[mm]	[mm]
00530421	200	8	IP67	●	80	5	4	20
00530422	250	10	IP67	●	80	5	4	20
00530423	300	12	IP67	●	80	5	4	20
00530424	500	20	IP67	●	150	10	6	28
00530425	600	24	IP67	●	150	10	6	28
00530426	800	32	IP67	●	150	10	8	32
00530427	1000	39	IP67	●	150	10	8	32

# Modelli da officina a nonio

con superfici di misura per interni arrotondate e becchi per esterni a punta

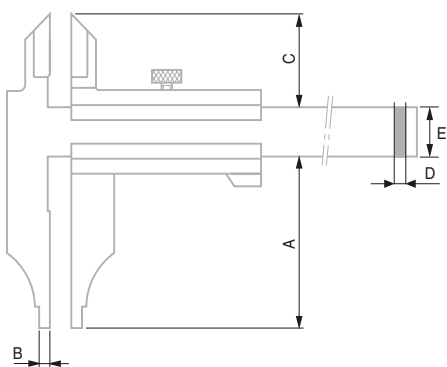
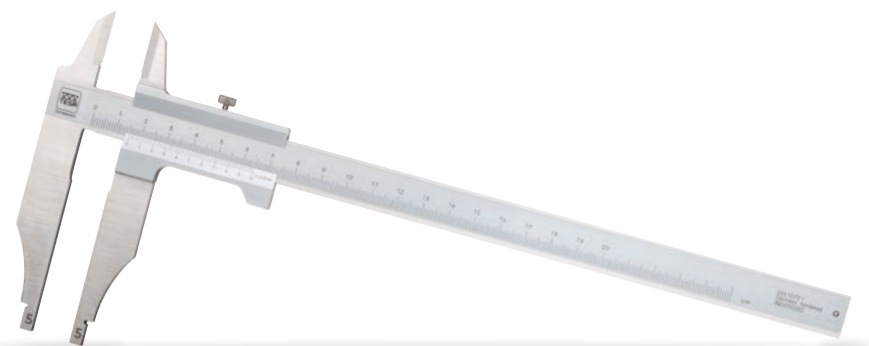

ISO 13385-1:2019



Acciaio inossidabile  
temptrato



Scale su fondo  
cromato opaco



Scala principale  
leggermente ribassata,  
protetta contro l'usura



Vite di bloccaggio  
del corsoio

Codice articolo	Corsa di misura		Risoluzione		Regolazione micrometrica	A	B	C	D	E
	[mm]	[in]	[mm]	[in]		[mm]	[mm]	[mm]	[mm]	[mm]
00510701	200		0,02		–	60	5	30	3,5	17
00510801	200		0,02		●	60	5	30	3,5	17
00510702	200		0,05		–	60	5	30	3,5	17
00510802	200		0,05		●	60	5	30	3,5	17
00530702	200	8	0,05	1/128	–	60	5	30	3,5	17
00530802	200	8	0,05	1/128	●	60	5	30	3,5	17
00510721	300		0,02		–	90	5	38	4	20
00510821	300		0,02		●	90	5	38	4	20
00510722	300		0,05		–	90	5	38	4	20
00510822	300		0,05		●	90	5	38	4	20
00530722	300	12	0,05	1/128	–	90	5	38	4	20
00530822	300	12	0,05	1/128	●	90	5	38	4	20
00510741	500		0,02		–	150	10	60	6	28
00510841	500		0,02		●	150	10	60	6	28
00510742	500		0,05		–	150	10	60	6	28
00510842	500		0,05		●	150	10	60	6	28
00530742	500	20	0,05	1/128	–	150	10	60	6	28
00530842	500	20	0,05	1/128	●	150	10	60	6	28

# Modelli da officina digitali

con superfici di misura per interni arrotondate e becchi per esterni a punta

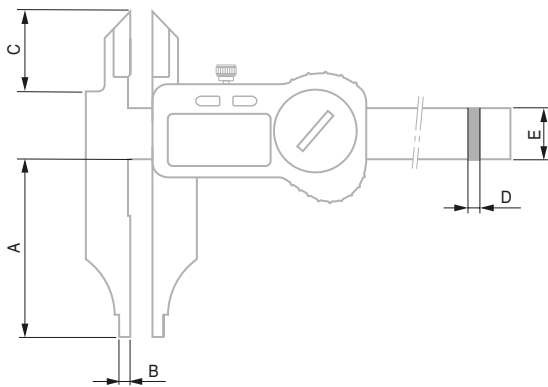

ISO 13385-1:2019



Acciaio inossidabile  
temprato



LCD, 11 mm



Risoluzione  
0,01 mm / .0005 in



Trasmissione dati  
(via cavo o wireless)





Vite di bloccaggio  
del corsoio

Codice articolo	Corsa di misura		Grado di protezione	Trasmissione dati	A	B	C	D	E
	[mm]	[in]			[mm]	[mm]	[mm]	[mm]	[mm]
00530431	200	8	IP67	●	80	5	30	4	20
00530432	250	10	IP67	●	80	5	37	4	20
00530433	300	12	IP67	●	80	5	37	4	20
00530434	500	20	IP67	●	150	10	60	6	28
00530435	600	24	IP67	●	150	10	60	6	28
00530436	800	32	IP67	●	150	10	56	8	32
00530437	1000	39	IP67	●	150	10	56	8	32

# Modelli di profondità a nonio

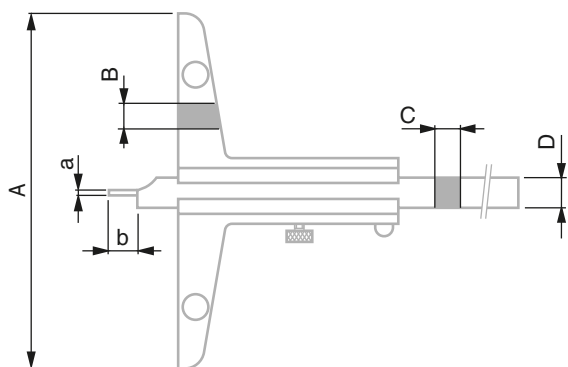
## con superficie di misura ridotta



 ISO 13385-2:2019

 Acciaio inossidabile  
temprato

 Scale su fondo  
cromato opaco

 Scala principale  
leggermente ribassata,  
protetta contro l'usura

 Vite di bloccaggio  
del corsoio

Codice articolo	Corsa di misura [mm]	Risoluzione [mm]	Punta in acciaio	A [mm]	B [mm]	C [mm]	D [mm]	a [mm]	b [mm]
00510233	150	0,02	–	100	6,5	3	8		
00510234	150	0,05	–	100	6,5	3	8		
00510223	150	0,02	●	100	6,5	3	8	Ø1,5	8
00510224	150	0,05	●	100	6,5	3	8	Ø1,5	8
00510243	200	0,02	–	100	6,5	3	8		
00510244	200	0,05	–	100	6,5	3	8		
00510225	200	0,02	●	100	6,5	3	8	Ø1,5	8
00510226	200	0,05	●	100	6,5	3	8	Ø1,5	8
00510253	300	0,02	–	150	8	4	12		
00510254	300	0,05	–	150	8	4	12		
00510227	300	0,02	●	150	8	4	12	Ø2	8
00510228	300	0,05	●	150	8	4	12	Ø2	8
00510263	500	0,02	–	150	8	4	12		
00510264	500	0,05	–	150	8	4	12		

# Modelli di profondità digitali con superficie di misura ridotta



ISO 13385-2:2019



Acciaio inossidabile  
temprato



LCD, 11 mm



Risoluzione  
0,01 mm / .0005 in



Trasmissione dati  
(via cavo o wireless)



Vite di bloccaggio  
del corsoio

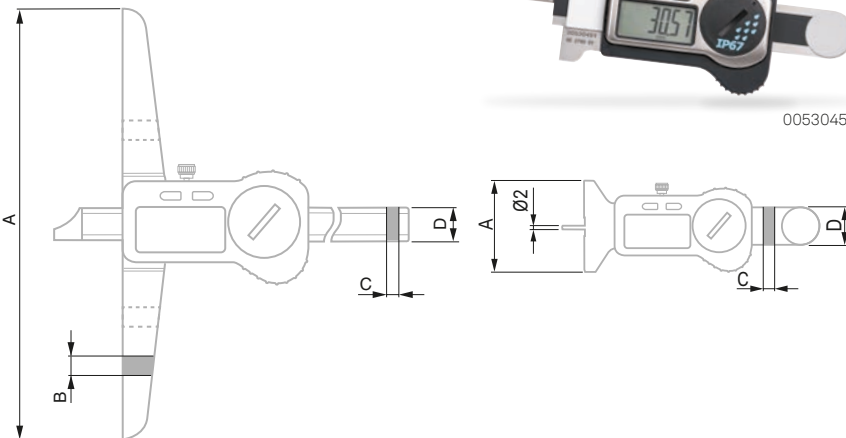



Codice articolo	Corsa di misura		Grado di protezione	Punta in acciaio	Trasmissione dati	A	B	C	D
	[mm]	[in]				[mm]	[mm]	[mm]	[mm]
00530441	200	8	IP67	-	●	100	8,5	4	15
00530442	250	10	IP67	-	●	100	8,5	4	15
00530443	300	12	IP67	-	●	150	8,5	4	15
00530444	500	20	IP67	-	●	150	8,5	4	15
00530451	25	1	IP67	●	●	50	7,15	4	20

# Modelli di profondità a nonio con piedino fisso



 ISO 13385-2:2019

 Acciaio inossidabile  
tempato

 Scale su fondo  
cromato opaco

 Scala principale  
leggermente ribassata,  
protetta contro l'usura

 Vite di bloccaggio  
del corsoio

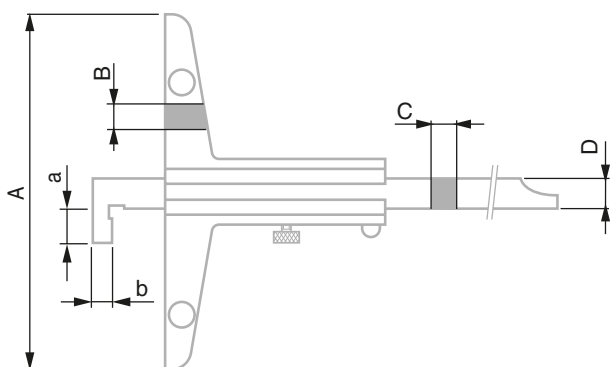

Codice articolo	Corsa di misura [mm]	Risoluzione [mm]	Numero di piedini	A [mm]	B [mm]	C [mm]	D [mm]	a [mm]	b [mm]
00510275	150	0,02	1	100	6,5	3	8	12	5
00510276	150	0,05	1	100	6,5	3	8	12	5
00510277	200	0,02	1	100	6,5	3	8	12	5
00510278	200	0,05	1	100	6,5	3	8	12	5
00510279	300	0,02	1	150	8	4	10	16	10
00510280	300	0,05	1	150	8	4	10	16	10
00510281	500	0,02	1	150	8	4	10	16	10
00510282	500	0,05	1	150	8	4	10	16	10

# Modelli di profondità digitali con piedini fissi



ISO 13385-2:2019



Acciaio inossidabile  
temprato



LCD, 11 mm



Risoluzione  
0,01 mm / .0005 in



Trasmissione dati  
(via cavo o wireless)



Vite di bloccaggio  
del corsoio

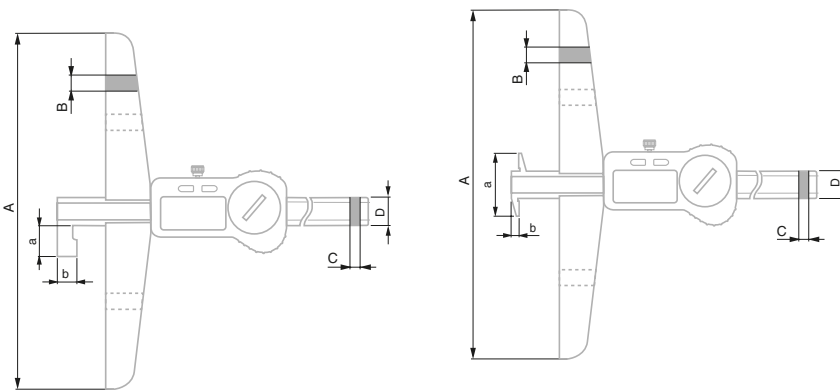



Codice articolo	Corsa di misura		Grado di protezione	Trasmis-sione dati	Numero di piedini	A	B	C	D	a	b
	[mm]	[in]				[mm]	[mm]	[mm]	[mm]	[mm]	[mm]
00530445	300	12	IP67	●	1	150	8,5	4	15	15,5	10
00530447	300	12	IP67	●	2	150	8,5	4	15	27,5	5
00530446	500	20	IP67	●	1	150	8,5	4	15	15,5	10

# Modelli di profondità a nonio

## con piedino girevole



 ISO 13385-2:2019

 Acciaio inossidabile  
temprato

 Scale su fondo  
cromato opaco

 Scala principale  
leggermente ribassata,  
protetta contro l'usura

 Vite di bloccaggio  
del corsoio

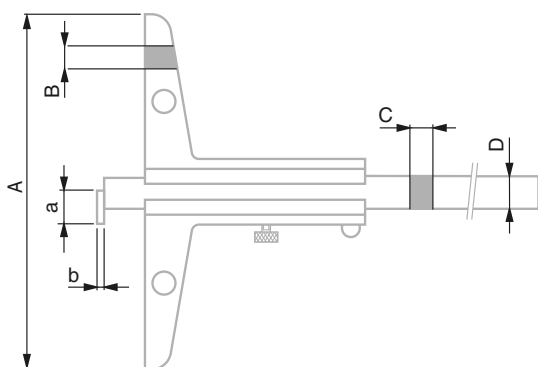

Codice articolo	Corsa di misura [mm]	Risoluzione [mm]	A [mm]	B [mm]	C [mm]	D [mm]	a [mm]	b [mm]
00510291	150	0,02	150	8,5	4	12	5,3	2
00510292	150	0,05	150	8,5	4	12	5,3	2
00510293	250	0,02	150	8,5	4	12	5,3	2
00510294	250	0,05	150	8,5	4	12	5,3	2
00510295	500	0,02	150	8,5	4	12	5,3	2
00510296	500	0,05	150	8,5	4	12	5,3	2

# Modelli di profondità digitali con piedino girevole

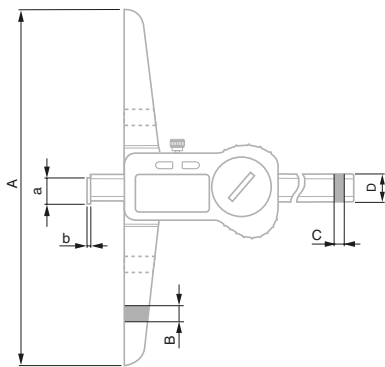

ISO 13385-2:2019



Acciaio inossidabile  
temprato



LCD, 11 mm



Risoluzione  
0,01 mm / .0005 in



Trasmissione dati  
(via cavo o wireless)



Vite di bloccaggio  
del corsoio

Codice articolo	Corsa di misura		Grado di protezione	Trasmissione dati	A	B	C	D	a	b
	[mm]	[in]								
00530448	250	10	IP67	●	150	8,5	4	15	15,7	2
00530449	350	14	IP67	●	150	8,5	4	15	15,7	2
00530450	500	20	IP67	●	150	8,5	4	15	15,7	2

# Modelli speciali a nonio

## per misure di gole interne



Norma del costruttore



Acciaio inossidabile  
temprato



Scale su fondo  
cromato opaco



Scala principale  
leggermente ribassata,  
protetta contro l'usura



Vite di bloccaggio  
del corsoio

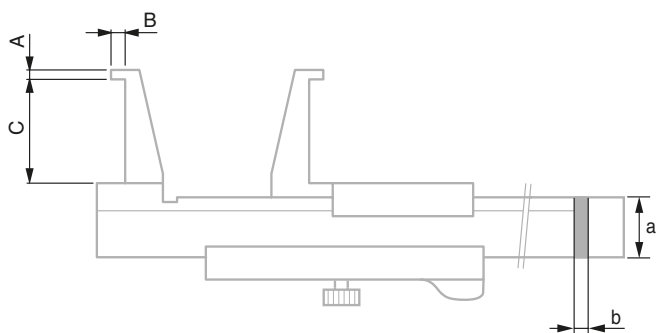

Codice articolo	Corsa di misura [mm]	Risoluzione [mm]	Errore max. MPE <sub>E</sub> [μm]	A [mm]	B [mm]	C [mm]	a [mm]	b [mm]
00510371	10 ÷ 160	0,05	±50	0,9	3	25	16	3
00510375	20 ÷ 160	0,05	±50	2,0	5	40	16	3
00510383	26 ÷ 200	0,02	±80	3,0	7	60	16	3
00510387	30 ÷ 250	0,02	±100	4,0	8,5	80	20	4
00510393	35 ÷ 300	0,02	±120	5,0	10	100	20	4

# Modello speciale digitale

con superfici di misura per interni arrotondate e becchi per interni a punta

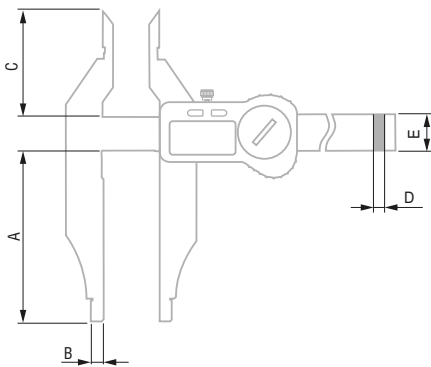

ISO 13385-1:2019



Acciaio inossidabile  
temprato



LCD, 11 mm



Risoluzione  
0,01 mm / .0005 in



Trasmissione dati  
(via cavo o wireless)



Vite di bloccaggio  
del corsoio

Codice articolo	Corsa di misura		Grado di protezione	Trasmissione dati	A	B	C	D	E
	[mm]	[in]			[mm]	[mm]	[mm]	[mm]	[mm]
00530430	250	10	IP67	●	80	5	54	4	20

# Accessori

Codice articolo	Descrizione	Note
00560013	Base per misure di profondità	Per calibri a corsoio universali digitali o a quadrante da 150 mm
00560055	Base per misure di profondità	Per calibri a corsoio universali a nonio da 150 mm
00560106	Rullo di regolazione	Per calibri a corsoio universali digitali TWIN-CAL 150 mm
01961000	Batteria al litio 3V, CR2032	Per strumenti digitali
0051610365	Lenta magnetica, ingrandimento 3x	Per strumenti a nonio
00560103	Base amovibile, 200 mm	Per calibri a corsoio di profondità digitali
00560104	Base amovibile, 300 mm	Per calibri a corsoio di profondità digitali
00560105	Base amovibile, 400 mm	Per calibri a corsoio di profondità digitali
00560108	Base amovibile, 180 mm	Per calibri a corsoio di profondità a nonio, a partire da 300 mm
00560109	Base amovibile, 260 mm	Per calibri a corsoio di profondità a nonio, a partire da 300 mm
00560110	Base amovibile, 320 mm	Per calibri a corsoio di profondità a nonio, a partire da 300 mm
-	Software TESA DATA-VIEWER	Download gratuito dal sito Internet TESA
04981001	Software TESA DATA-DIRECT	Per la formattazione dei dati
04981002	Software TESA STAT-EXPRESS	Per l'analisi statistica dei dati
-	Software Q-DAS (qs-STAT,...)	Contattare il rivenditore locale
04760182	Cavo TLC-DIGIMATIC	-
04760181	Cavo TLC-USB	-
04760184	Trasmettitore TLC-BLE (Bluetooth®)	-
04760185	Ricevitore USB + cavo 1,5 m	Da utilizzare con 04760184
04760183	Kit di avvio	= 04760184 + 04760185

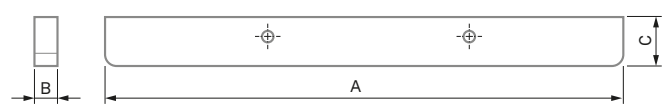
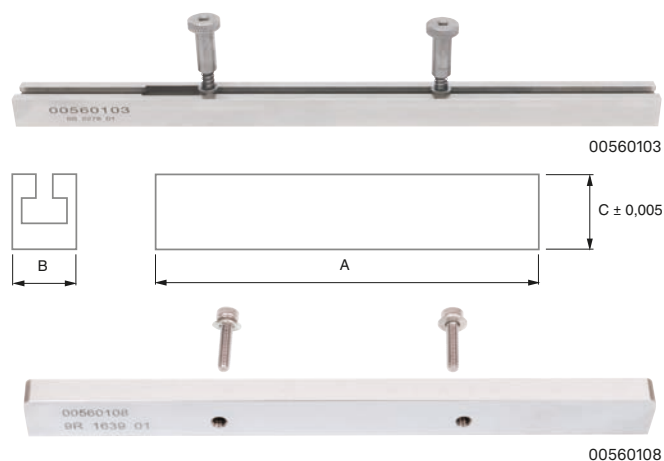

Codice articolo	A [mm]	B [mm]	C [mm]
00560103	200	11,5	10
00560104	300	16	16
00560105	400	16	16
00560108	180	8	17
00560109	260	8	17
00560110	320	8	17





00560106



00560013

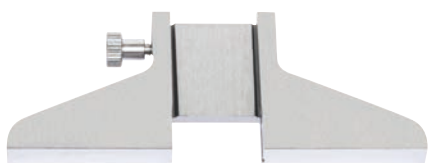
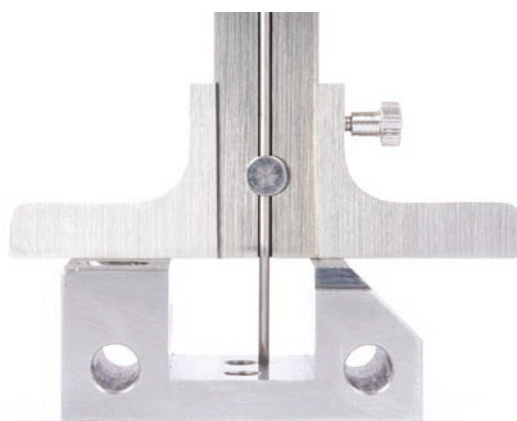
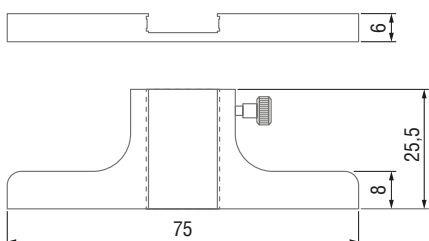

00560055

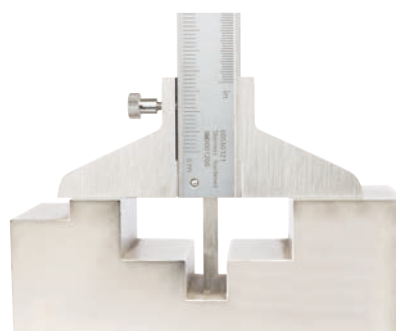
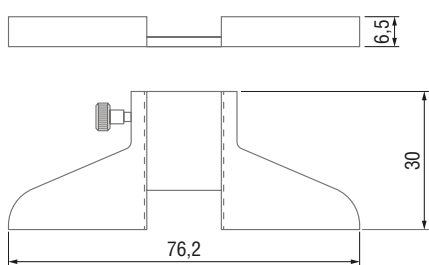

0051610365

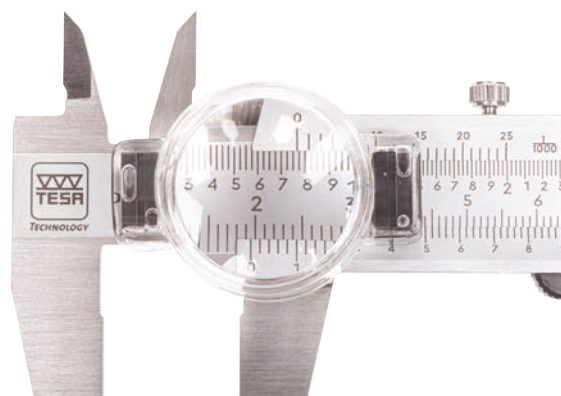



04760181



04760182



04760183



04760185



04760184



# L'assistenza TESA, la nostra priorità

Per TESA il Servizio Clienti è fondamentale. Soddisfare le aspettative metrologiche più esigenti dei nostri clienti ed aiutarli a trovare delle soluzioni è la nostra sfida quotidiana.



## Taratura

Per preservare la precisione di misura degli strumenti, TESA controlla e calibra la vostra strumentazione su richiesta e può fornire un certificato in conformità con la norma ISO 17025.



## Riparazione

Il vostro strumento necessita una riparazione? TESA vi propone delle soluzioni rapide di riparazione, permuta e noleggio, sia che il vostro strumento sia in garanzia o meno.



## Supporto tecnico

Assistenza sul prodotto e supporto tecnico sono sempre disponibili per tutti gli strumenti TESA.



## Formazione

Per rispondere al meglio alle vostre esigenze è prevista una gamma completa di corsi: formazione per l'operatore in fase di installazione, formazione sul prodotto presso TESA, formazioni in loco e personalizzate.



## Personalizzazione

Per eventuali esigenze particolari di misura che non trovate sul nostro catalogo, potete contattare i nostri specialisti per definire una soluzione personalizzata.



# HEXAGON

Hexagon Manufacturing Intelligence supporta le aziende industriali nello sviluppo delle “tecnologie di rottura” di oggi e dei prodotti che cambieranno la vita domani. In qualità di leader nelle soluzioni di metrologia e produzione, la nostra competenza di “sensing, thinking, acting”, acquisizione, analisi e uso attivo di dati di misura, offre ai nostri clienti la fiducia di poter accelerare la produttività, migliorando nello stesso tempo la qualità del prodotto.

Attraverso una rete di centri servizi locali, stabilimenti produttivi e commercial operation nei cinque continenti, plasmiamo il cambiamento intelligente nella produzione per costruire un mondo in cui la qualità guidi la produttività. Per maggiori informazioni visitate [HexagonMI.com](http://HexagonMI.com).

Hexagon Manufacturing Intelligence è parte di Hexagon (Nasdaq Stoccolma: HEXA B; [hexagon.com](http://hexagon.com)), leader globale nella fornitura di tecnologie informatiche che guidano la qualità e la produttività nelle applicazioni geospaziali e nelle aziende industriali.

-  MACCHINE DI MISURA A COORDINATE
-  SCANSIONE LASER 3D
-  SENSORI
-  BRACCI DI MISURA PORTATILI
-  SERVIZI
-  LASER TRACKER E STAZIONI LASER
-  SISTEMI OTTICI E MULTISENORE
-  SCANNER A LUCE BIANCA
-  SOFTWARE METROLOGICI
-  CAD / CAM
-  ANALISI STATISTICA
-  APPLICAZIONI AUTOMATIZZATE
-  MICROMETRI, CALIBRI, MISURATORE DI ALTEZZE, ECC.
-  SOFTWARE DI PROGETTAZIONE E STIMA DEI COSTI



Fondata nel 1941, con sede a Renens, in Svizzera, TESA produce e commercializza strumenti di misura di precisione, garanzia di qualità, affidabilità e longevità.

Da più di 75 anni, TESA si distingue sul mercato per l'eccellenza dei suoi prodotti, il suo know-how unico nella micromeccanica e nelle lavorazioni di precisione, nonché per la sua esperienza ampiamente testata nel campo della metrologia dimensionale.

Il marchio TESA è leader mondiale dei misuratori verticali e figura emblematica per la sua vasta gamma di strumenti comprendente: calibri a corsoio, micrometri, comparatori,

comparatori a leva e tastatori induttivi. TESA s'impone come vero e proprio riferimento nel controllo in accettazione, nelle officine produttive e nei laboratori di controllo qualità.

L'azienda si concentra soprattutto sull'industria meccanica, micromeccanica, automobilistica, aeronautica, orologiera e medica tramite la sua rete di distribuzione mondiale.

Dal 2001 TESA fa parte di Hexagon, leader mondiale nelle tecnologie di progettazione.

[TESAtechnology.com](http://TESAtechnology.com)